

SMA 手回しアタッチメント (SMA 用手回しレンチ)

Model Number

KNOB 2-10

特長

SMA ケーブルの脱着を頻繁に行う際の有効な治具として製作しました。SMA コネクタに挿し込むだけの簡単装着。ツマミ部分に滑り止め加工を施し、つまみ易い大きさなので手回しで十分なトルクをかけられます。
(トルク管理はできませんのでご注意ください)



*材質：POM (シロ)

▼ SMA 同軸ケーブルへの装着イメージ

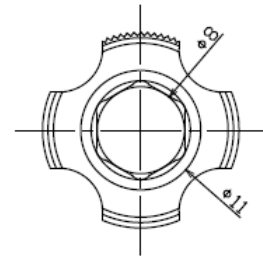
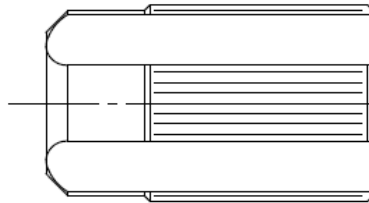
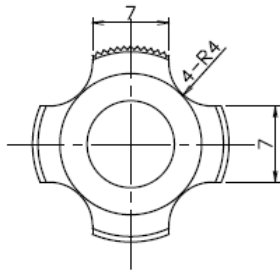
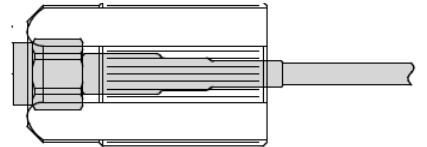

※ケーブルの他に弊社製アイソレーティングケーブルなどに装着させて使うことも可能です

断面図

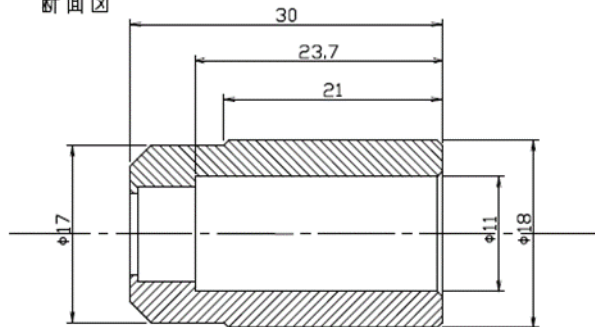

注記

SMA ナットとの装着がきつい、ゆるいなど、各メーカーにより相性がありますのでご注意ください。
弊社製ケーブルとの装着は問題ありませんが、他社製を使用する場合はサンプル等のご相談をお願いいたします。



カタログに掲載されているデータ等は、代表値であり、性能を保証するものではありません。周波数範囲・電圧定在波比・ロス等の仕様につきましては別途打ち合せ致します。

お問い合わせ **株式会社 キャンドックス システムズ**

〒361-0045 埼玉県行田市押上町 15-21

TEL (048) 564 - 0500

FAX (048) 564 - 0501

<http://www.candox.co.jp/>

sales@candox.co.jp