

4 - 6
本体固定用孔

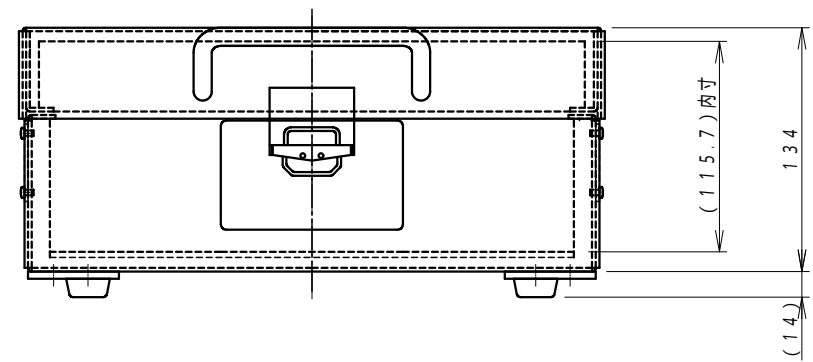

仕様

1. シールド特性: 60dB (typ) / 0.7~6GHz帯
2. ワンタッチ開閉フタ
3. 接続コネクタ・端子
 - 3 1) SMA - J J アダプタ x 1
 - 3 2) D s u b 9 フィルタアダプタ x 1 (外 P、内 J)

4. その他 (付属品、オプション等)

- 4 1) ブランクパネル (SUS304製)
 - 4 2) USB ブランクパネル (両側)
- USBは2か所設置可能 (オプション)
SMA、DSub9は追加可能 (オプション要相談)

5. 材質・仕上

- 5 1) ケース材質: アルミ合金
- 5 2) 外装: 焼付塗装 (標準タワークレー)
- 5 3) 内装: 電波吸収材、PEフォーム等

6. 重量: 約5kg

Rev 1	2023/4/11		UNIT	mm	TITLE
			SCALE	1/4	44St104DR シールドボックス外觀仕様図